

Aufbau

Die Tafeln (3 mm Dibond) sind an der Rückseite mit Aluminiumwinkelprofilen versteift.

An Stahlseilen werden mit Seilklemmen oder Galeriehaken (müssen vom Leihnehmer gestellt werden) durchbohrte Flachprofile befestigt. Dort werden die Tafeln eingehängt.

Bei freier Hängung z.B. von der Deck können gleichgroße Tafeln Rücken an Rücken (Sandwich) befestigt werden.

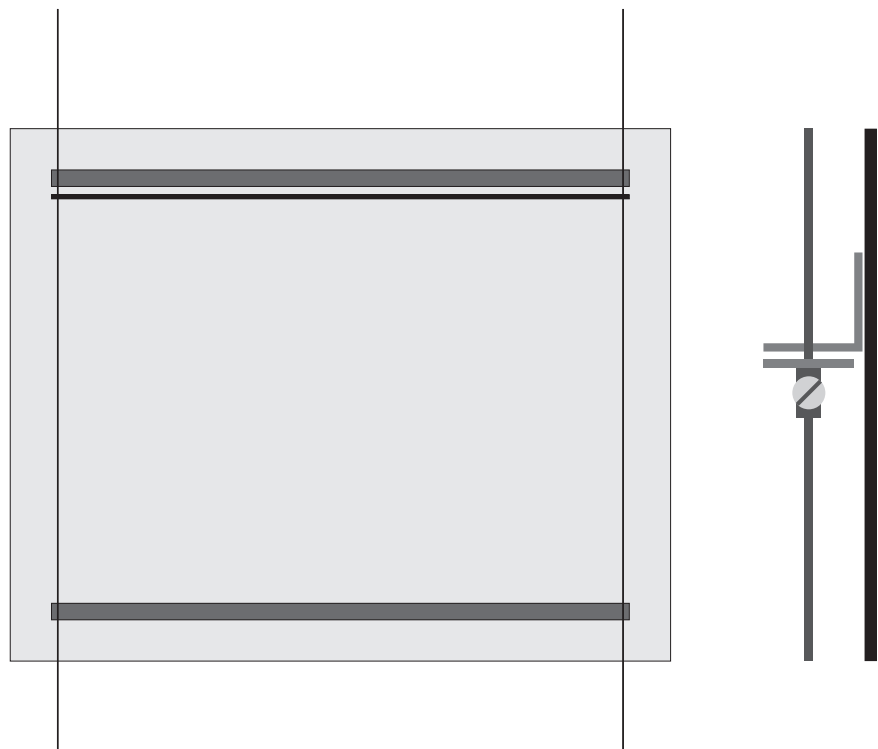



Das Gesicht des Gettos
The Face of the Ghetto
Bilder jüdischer Photographen
aus dem Getto Litzmannstadt 1940–1944

Stiftung Topographie des Terrors
Sonderausstellung
23. Juni bis 3. Oktober 2010



Das Gesicht des Gettos
The Face of the Ghetto
Bilder jüdischer Photographen
aus dem Getto Litzmannstadt 1940–1944

Stiftung Topographie des Terrors
Sonderausstellung
23. Juni bis 3. Oktober 2010